



Technical Rider Carl Avory Quartet

1. Bühne

Min. 7 m x 5 m
Open Air: wetterfest, überdacht

2. Strom

Entsprechend dem Bühnenplan verlegte Stromanschlüsse **230V (Schuko!!), 16A**

3. Monitoring

4 Wege und 4 Monitore für jeden Musiker

4. PA

Dem Fassungsvermögen der Veranstaltung angemessene qualitativ hochwertige Tonanlage (min. 3 or 4 Wege System, bevorzugt: L-Acoustics, D&B, EV,...).

5. Licht/FX

Min. 24 KW, dem Event angepasste helle Bühnenbeleuchtung.

6. Bühnenplan

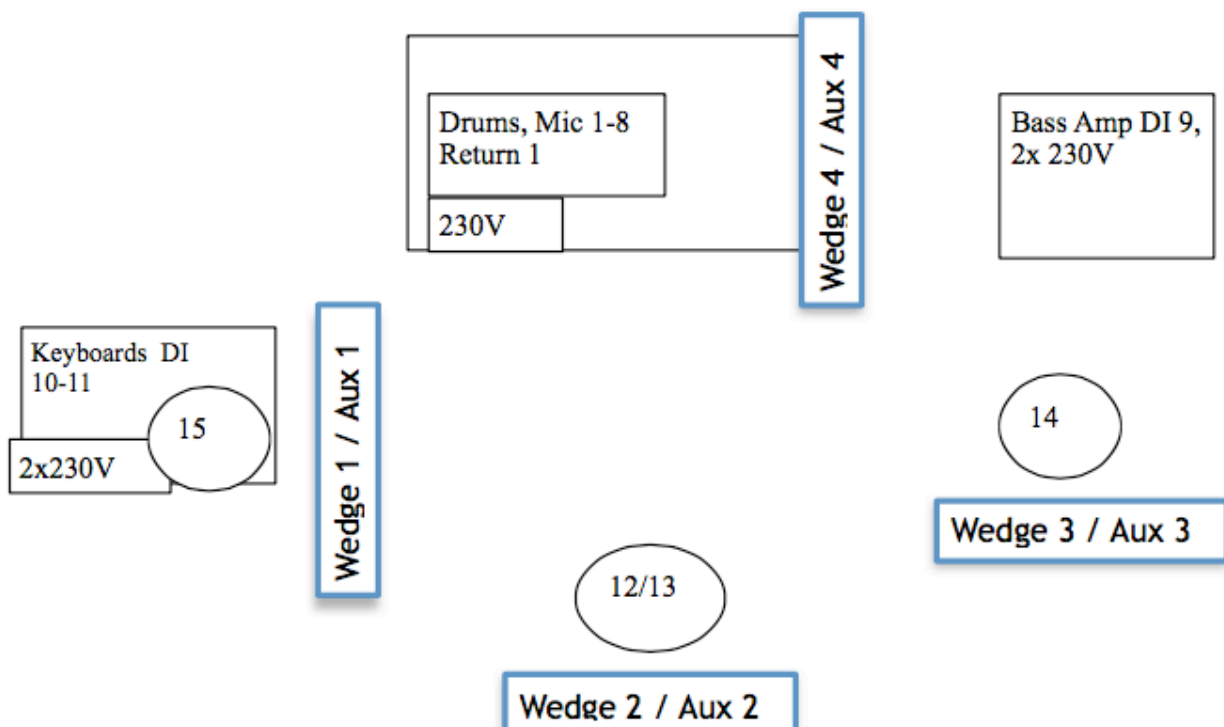



7. Inputliste

Stagebox	FOH Var. 1	Mic (o.s.)
1	Kick	Audix D6
2	Snare top	Audix i-5
3	Snare bottom	E604
4	Hi Hat	AKG C480
5	Tom1	Audix D4
6	Tom2	Audix D2
7	OH L	AKG C480
8	OH R	AKG C480
9	Bass DI	XLR
10	Keys 1 L	DI
11	Keys 1 R	DI
12	Lead Voc L	Beta 57 wireless to fx pedal middle of stage
13	Lead Voc R	Beta 57 wireless to fx pedal middle of stage
14	Back Voc Bass	Beta 58
15	Back Voc Keys	Beta 58

Ab Eintreffen der Band bis zum Veranstaltungsende muss ein mit der Ton- und Lichttechnik bestens vertrauter Techniker vor Ort anwesend sein. Die Technikfirma stellt 2 Stagehands beim Entladen zur Verfügung. Beim Eintreffen der Band muss die gesamte Ton- und Lichtanlage insofern spielbereit sein, als dass nur noch die Backline aufgebaut werden muss, der Bühnenstrom bereits vorhanden ist, die bereits vorbereiteten Mikrofone dazugestellt werden und danach sofort der Soundcheck mit der eingemessenen PA beginnen kann. Die Technikfirma haftet für alle durch eine nicht funktionsfähige Anlage entstehenden Schäden oder Kosten.

Ansprechperson Band:

Sandra Eder

tel. +43 650 280 21 75

mail. booking@fancyartists.at